



S2B-S3B

SEMPLICEMENTE POTENTE



INDUSTRIAL
VACUUM SOLUTIONS



Nilfisk

trusted since 1906

S2B E S3B: ASPIRATORI INDUSTRIALI MOLTO PIÙ CHE ESSENZIALI



Essenziali, potenti, efficienti.

I modelli S2B e S3B Sono il punto di partenza per trarre, dall'aspiratore industriale, i massimi vantaggi e gli indiscussi benefici che comportano, fra gli altri, il risparmio evidente ed immediato di tempo e di risorse.

Composta da due modelli monofase (2 o 3 kW), rispettivamente con due o tre motori indipendenti, gli aspiratori industriali S2B e S3B sono in grado di aspirare solidi e liquidi. In particolare, sono ideali per l'utilizzo nelle officine e nelle aziende di produzione meccanica per aspirare trucioli metallici, limatura di metalli, oli e soluzioni lubrificanti.

S2B ed S3B, molto più che essenziali.

DATI TECNICI

Descrizione	Unità	S2B	S3B
Tensione	V	230	230
Frequenza	Hz	50-60	50-60
Classe di Protezione	IP	43	43
Classe di isolamento	Classe	I	I
Potenza	kW	2	3
Portata d'aria senza tubo	L/min	5.500	8.100
Depressione max	kPa	21	21
Rumorosità	dB(A)	74	75
Capacità contenitore	L	50	50-100
Superficie filtro primario	cm ²	19.500	19.500
Ingresso bocchettone	mm	70	70
Lungh x Largh x Altezza	cm	79,5x60x127,5	79,5x60x127,5-157
Peso	kg	64	67-70



Optional - Portaccessori, portatubo



Optional - Filtro assoluto HEPA

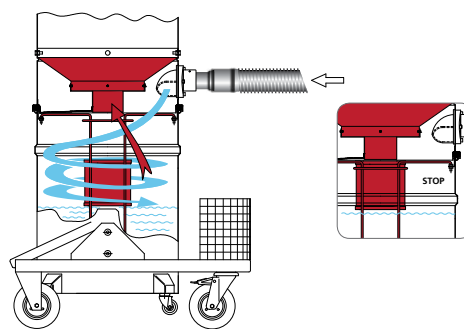

Optional - Arresto meccanico per liquidi

INDUSTRIAL
VACUUM SOLUTIONS

 **Nilfisk**
trusted since 1906